

® **JUSTINCASE**

5 Sterne-Premium-Segment -
Mobile Bar, DJ-Pult,
Verkaufstresen, Rezeption



FALT- UND STECKPRODUKTE aus der ganzen Welt

Viel mehr **ZEIT, PLATZ, ORDNUNG** und **MOBILITÄT**

Inhalt

Einleitung Justincase	... Seite 3-7
Justincase Portable Bar V2	... Seite 8
Zubehör	... Seite 9-19

Bestellung und Beratung/ Versand- und Lieferkosten

Alle Preise sind Bruttopreise/ inkl. MwSt., zzgl. Liefer- und Versandkosten. Die Lieferkosten betragen 60,00 EUR bis 300,00 EUR, je nach Stückgut. Die Lieferzeit beträgt 3-8 Werktage. Der Rechnungsbetrag ist bei einer Bestellung in Vorkasse per Überweisung zu zahlen. Die Bestellung erfolgt an: info@faltfix.de unter Angabe der Katalog- und Produktnahmen und der dazugehörigen Bestellnummern. Die Beratung zu Produkten erhalten Sie durch: Inh. Marcel Möder - Tel.: 0371. 918957-97. Sie erhalten nach der Bestellung eine E-Mail mit Bestellbestätigung, Lieferschein und Rechnung. FALTFIX.de ist ein Angebot von ruck zuck FERTIG - RAUM- UND ARBEITSPLATZOPTIMIERUNG aus Chemnitz. Sie haben immer einen Ansprechpartner, für Beratung, Service und Garantiegewährleistung.





Justincase - Alle Vorteile im Überblick

- Einzigartiges Marketingtool
- Wechselbare Brandings
- Hochwertige Materialien
- Tragbar
- 5 Minuten Aufbauzeit
- Umfangreiches Zubehör

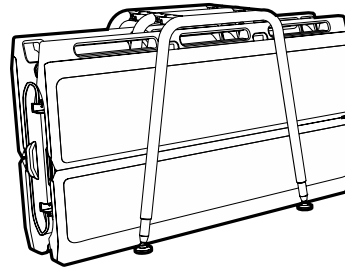

5 Min. Aufbau

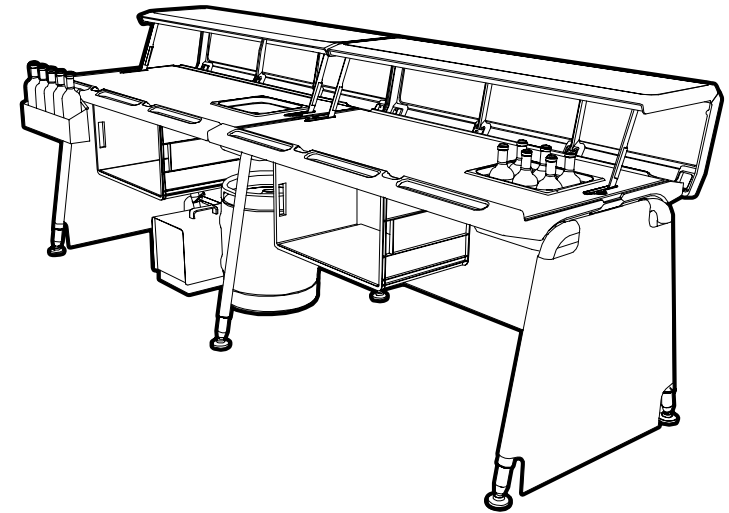

Hochwertige Materialien

Der spritzlackierte Korpus wird aus schlagzähem und brandbeständigem PUR aus der Automobilindustrie gefertigt. Die Arbeitsplatte besteht aus lebensmittelechtem Hochdrucklaminat (HPL), die mattierten Edelstahlbeine garantieren eine lange Lebensdauer.



2 Barelemente mit integrierter Beleuchtung und Steckdosen.



Adolf Loos
Staatspreis Design
2005



reddot design award
winner 2006

DME AWARD_ DESIGN MANAGEMENT EUROPE

Kostensparend

Geringe Personalkosten für Auf- und Abbau sowie minimale Transport- und Lagerkosten ermöglichen es, im laufenden Betrieb erhebliche Einsparungen zu realisieren.

Werkzeuglose Montage

Das werkzeuglose "plug & play"-System gewährleistet einen raschen Aufbau und verhindert den Verlust von Kleinteilen.

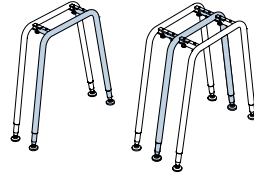

Beimbügel für Einzel-/ Doppelbar

Vielfältige Anwendungsmöglichkeiten

Die mobile Bar lässt sich auch als Rezeption, Verkaufstresen oder DJ-Pult einsetzen.

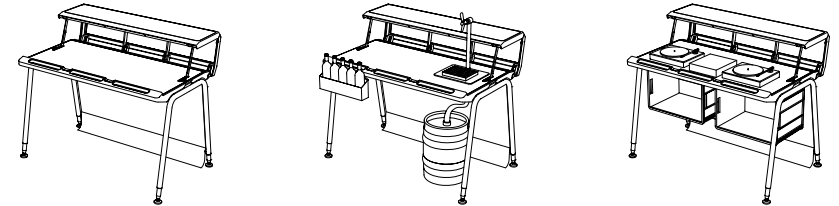

Mobil - Tragbar?

Jedes Barelement wiegt nur 33 kg (exklusive Beine) und lässt sich wie ein Koffer tragen. Die Edelstahlbeine sind abnehmbar und höhenverstellbar. Der werkzeuglose Auf- und Abbau dauert nur etwa 5 Minuten. Beleuchtung und Steckdosen sind integriert.

Transport

Zwei Barelemente lassen sich in fast jedem PKW transportieren, bis zu 5 Barelemente in einem Van. Eine gepolsterte Schutztasche (optional) schützt die Bar während des Transports.

Abmessungen

Zusammengefasst misst jeder Bar-Koffer nur B/H/T: 140 x 80 x 15 cm. Im aufgebauten Zustand misst ein Element B/H/T: 140 x 95 x 120 cm (Tresenoberkante). Nur 0,4 m² Lagerfläche sind notwendig um ein Barelement zu verstauen.

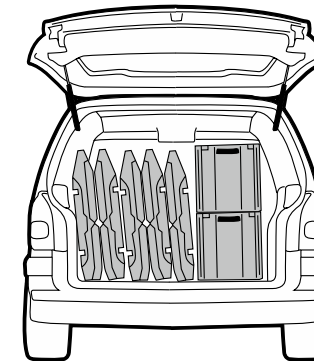
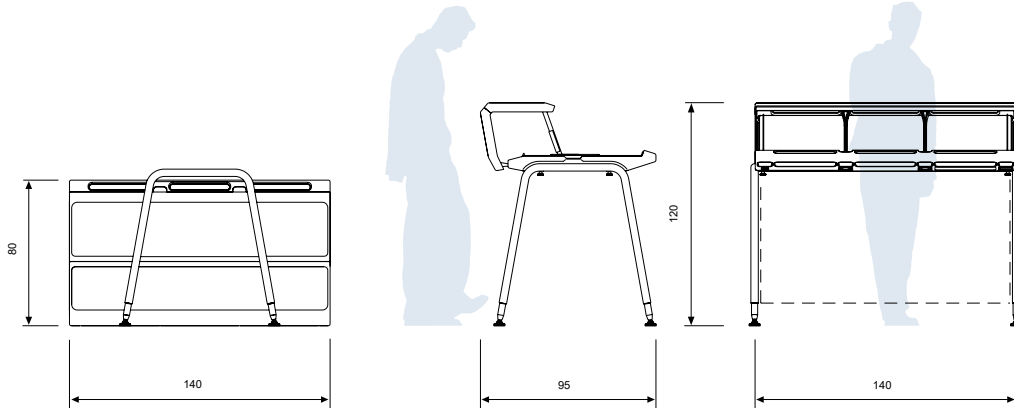

7,0 m Bar passen in einen Van

Definieren Sie Ihre eigene Bar

Die Bar lässt sich mit einer Vielzahl von Optionen an unterschiedliche Einsatzbedingungen anpassen.



Individuell gestaltbar

Jede Bar ist einzigartig: Die großen Kunststoffteile können farblich Ihrem Firmenauftritt angepasst werden. Die hinterleuchteten Acrylglasscheiben und alle weiteren brandingfähigen Flächen bieten viel Platz für individuelle Gestaltung und sind mit wenigen Handgriffen austauschbar. Mittels Farbfolien lassen sich unterschiedliche Lichtstimmungen erzeugen.

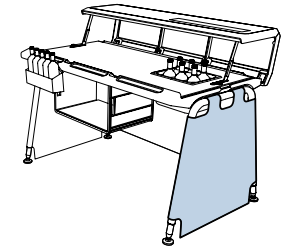
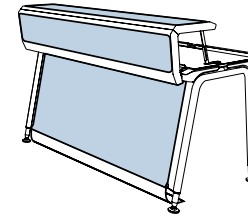
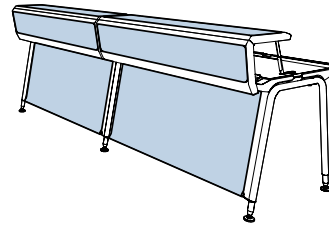

Integrierte Steckdosen & Beleuchtung

Jede Bar ist mit integrierten Steckdosen für externe Geräte und Beleuchtung ausgestattet. Internationale Standards sind erhältlich.

Wechselbare Branding

Sämtliche brandingfähigen Bereiche der Bar (Front- und Seitenplatten, Acrylglasscheiben, Leuchten) können ausgewechselt werden. Eine Bar kann somit für mehrere Markenauftritte gebrandet werden.

Zubehör

Deckel (a), CNS-Becken mit/ohne Ablauf (b), Waschbecken (c), Zapfhahn (d), Speed Rack (e) und Transportbox für Kleinteile (f)



a



b



c

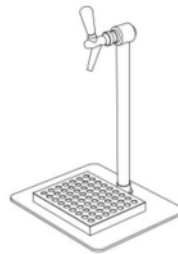

d

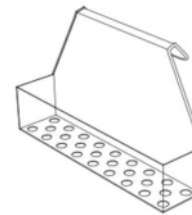

e

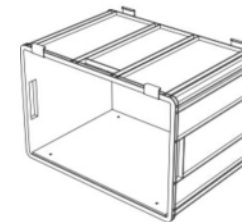

f

Justincase Portable Bar V2 - Single

1x Bar- Grundelement mit hinterleuchtetem Klapptresen - selbstverriegelnd, widerstandsfähige Arbeitsplatte (wahlweise geschlossen oder mit einem Loch rechts für optionale Ausstattung), 2 integrierte Schuko Steckdosen, Schalter mit 10 Amp. Sicherung und 5 m Kaltgeräteanschlusskabel

Material:

PUR / lackiert (Standard: Anthrazit / RAL 7021)
Arbeitsplatte mit hochwertiger Laminatbeschichtung, silbergrau, elektrische Ausführung: 230V/50Hz

Beleuchtung:

3x T5/8W Leuchtbaulen bündig integriert in den Barkorpus

Maße B/H/T:

140 x 110-120 x 95 cm (zusammengefaltet)

140 x 82 x 14 cm (aufgebaut)

Gewicht:

Ca. 33 kg

Fassungsvermögen:

34 l

Lieferumfang:

1x Set auswechselbare Acrylglasscheiben - standard weiss, satiniert, 2x Beinbügel aus mattiertem Edelstahl inkl. Höhenverstellung (+/- 10cm), 1x Netzkabel Schuko 5 m 10A, 1x Bedienungsanleitung in Deutsch

Dieses Set ist (ab 4 Stück) gegen Aufpreis auch in Sonderlackierung erhältlich. Internationale Steckdosen der Ländernormen IT/UK/CH erhältlich. Bitte Fragen Sie diese Option gesondert an.

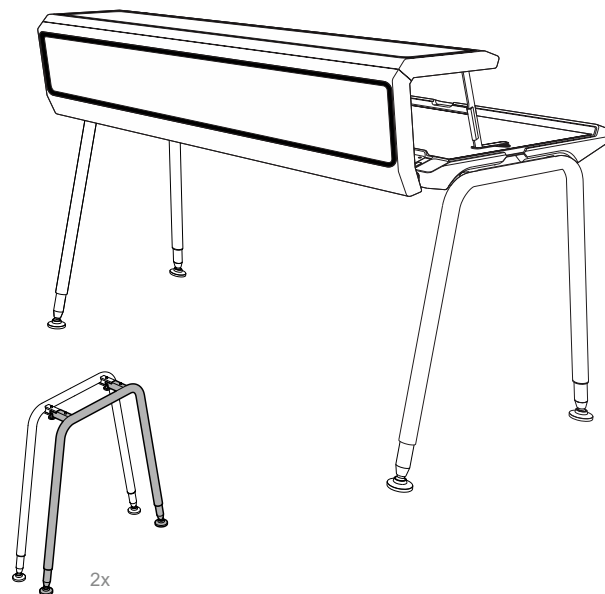

3.451,00 €*

*Abholpreise inkl. MwSt.,
zzgl. Versand- und Lieferkosten

Farben	Artikelnummer
Weiß/	26177-V2000010
Silbergrau	

Justincase Portable Bar V2 - Doppel

Lieferumfang:

Dieses Set beinhaltet - wie oben plus

1x Verbindungsbeinbügel

1x Bedienungsanleitung in Deutsch

Dieses Set ist (ab 2 Stück) gegen Aufpreis auch in Sonderlackierung erhältlich. Internationale Steckdosen: Gegen Aufpreis können auch Steckdosen der Ländernormen IT/UK/CH verbaut werden. Bitte Fragen Sie diese Option gesondert an.



6.545,00 €*

*Abholpreise inkl. MwSt.,
zzgl. Versand- und Lieferkosten

Farben	Artikelnummer
Weiß/	26177-V2000020
Silbergrau	

Aussparung zus. Lochfräsung

Standardmäßig ist die Arbeitsplatte „ohne Loch“ oder „mit Loch rechts“ ausgeführt. Dieser Aufpreis ist für für das Fräsen einer weiteren Öffnung auf der linken Seite.

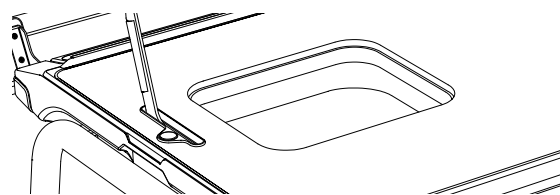

107,00 €*
 *Abholpreise inkl. MwSt.,
 zzgl. Versand- und Lieferkosten

Farben	Artikelnummer
Ohne	26177-V2001100

Sonderlackierung

Ab 4 Barelementen pro Stück.

149,00 €*
 *Abholpreise inkl. MwSt.,
 zzgl. Versand- und Lieferkosten

Farben	Artikelnummer
Farbwunsch	26177-V2000025

Branding Paket Acrylclas - Single Bar

Sie wollen Ihre Marke oder Ihr Logo werbewirksam kommunizieren? Die nach Ihrer Vorlage (Farbe, Grafik, Firmenlogo) digital bedruckte Folierung der hinterleuchteten Acrylglascheiben ermöglicht eine speziell auf Ihre Bedürfnisse zugeschnittene Gestaltung der Bar. Die Grafiken werden von hinten auf die Acrylflächen laminiert und zusätzlich durch einen weissen Layer geschützt. Falls Sie keine vorgefertigten Grafiken haben, bieten wir Ihnen diese Dienstleistung gerne an (Siehe weiter unten).

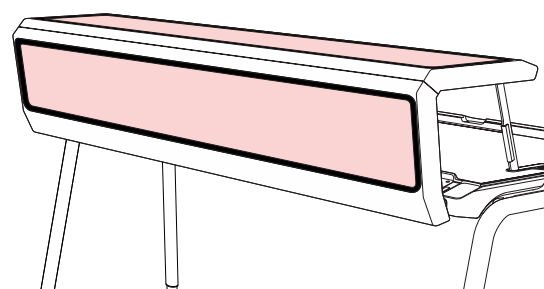

205,00 €*
 *Abholpreise inkl. MwSt.,
 zzgl. Versand- und Lieferkosten

Farben	Artikelnummer
Ohne	26177-V2000015

Branding Paket Acrylclas - Doppel Bar

2x Set wie oben beschrieben Druckdaten können für linkes und rechtes Set unterschiedlich sein.

355,00 €*

*Abholpreise inkl. MwSt.,
zzgl. Versand- und Lieferkosten

Farben Artikelnummer
Farbwunsch 26177-V2000025

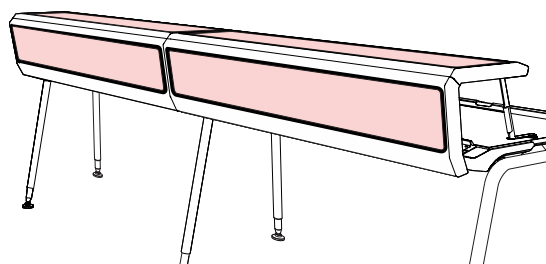

Extra Acrylscheiben-Set

Die Acrylglasscheiben sind leicht austauschbar. Das Branding Ihrer Bar kann bei Bedarf daher rasch umgerüstet oder erweitert werden. Komplettsatz - bestehend aus 2 Stück für Top und Front des Tresens.

280,00 €*

*Abholpreise inkl. MwSt.,
zzgl. Versand- und Lieferkosten

Farben Artikelnummer
Individuell 26177-V2000901

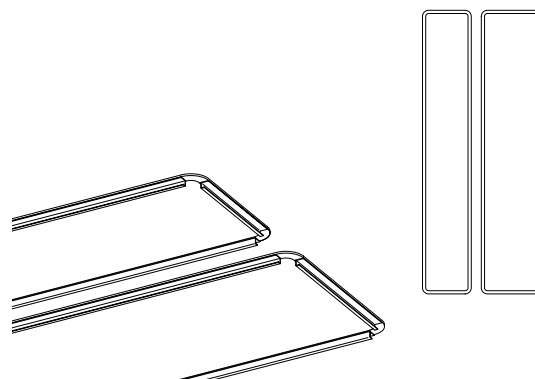

Extra bedrucktes Acrylglas-Set

2x Set wie oben beschrieben Druckdaten können für linkes und rechtes Set unterschiedlich sein.

464,00 €*

*Abholpreise inkl. MwSt.,
zzgl. Versand- und Lieferkosten

Farben Artikelnummer
CMYK 26177-V2ACRSET
Bedruckt

PVC Frontplane Fix konfektioniert

Die Frontplane wird unterhalb des Tresens zwischen die Beine gespannt und von dem integrierten Beleuchtungssystem der portable bar von oben beleuchtet. Sie bietet attraktive Werbeflächen und effektiven Blickschutz, um den Stauraum unter der Bar nutzen zu können. Eine kratzfeste Beschichtung garantiert längere Lebensdauer.

Druck: 4C - Digitaldruck, UV- Beständigkeit mind. 3 Jahre nach Ihrer digitalen Vorlage (Farbe, Grafik, Logo) kundenspezifisch individualisiert und von oben beleuchtet, stellt die Frontplane ein perfektes Werbemittel für Ihre Marke dar.

Material:

PVC Bannermaterial B1, Q1

Maße B/H/T:

134 x 70 x 20 cm (Sockelstreifen)

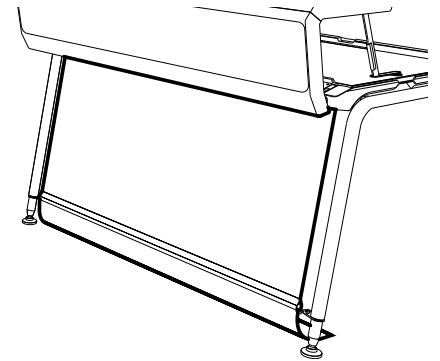

119,00 €* Frontplane Uni Weiß

*Abholpreise inkl. MwSt.,
zzgl. Versand- und Lieferkosten

Farben	Artikelnummer
Uni Weiß	26177-V202019

179,00 €* Frontplane 4C

*Abholpreise inkl. MwSt.,
zzgl. Versand- und Lieferkosten

Farben	Artikelnummer
CMYK Bedruckt	26177-V202020

PVC Frontplane mit wechselb. Branding

Brandingoption um schnell und flexibel auf Kundenwünsche einzugehen. Mit Hilfe von Klettverschlüssen kann der Hauptteil der Plane ausgetauscht werden. Das Branding kann somit selbständig und schnell variiert werden.

Druck: 4C - Digitaldruck, UV- Beständigkeit mind. 3 Jahre, Sockel grau oder schwarz.

Material:

PVC Bannermaterial B1, Q1

Maße B/H/T:

134 x 70 x 20 cm (Sockelstreifen)

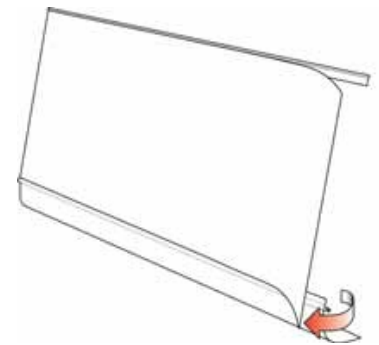

203,00 €* Frontplanen Uni

*Abholpreise inkl. MwSt.,
zzgl. Versand- und Lieferkosten

Farben	Artikelnummer
Weiss / Sockel Grau	26177-V2020012
Schwarz / Sockel Schwarz	26177-V2020014

321,00 €* Frontplane 4C

*Abholpreise inkl. MwSt.,
zzgl. Versand- und Lieferkosten

Farben	Artikelnummer
CMYK Bedruckt, Sockel Grau od. Schwarz	26177-V2020012 26177-V2020014

PVC Seitenplanen

Die Seitenplanen werden um die Beine gelegt und innen mit Gummizügen befestigt. Der Stauraum unter der Bar wird so vor Einblicken geschützt.

Es werden 2 Stück pro Bar benötigt.

Druck: 4C - Digitaldruck, UV- Beständigkeit mind. 3 Jahre nach Ihrer digitalen Vorlage (Farbe, Grafik, Logo) kundenspezifisch individualisiert und von oben beleuchtet, stellt die Frontplane ein perfektes Werbemittel für Ihre Marke dar.

Material:

PVC Bannermaterial B1, Q1

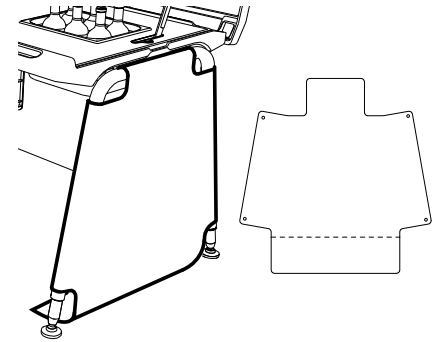

203,00 €/* / Seitenplane Uni 1 Stck.

*Abholpreise inkl. MwSt.,
zzgl. Versand- und Lieferkosten

Farben	Artikelnummer
Grau	26177-V2021001
Schwarz	26177-V2021002
Weiß	26177-V2021003

179,00 €/* / Seitenplane bedruckt 1 Stck.

*Abholpreise inkl. MwSt.,
zzgl. Versand- und Lieferkosten

Farben	Artikelnummer
CMYK Bedruckt	26177-V2021020

Frontabdeckung aus Alu-Sandwichplatte

Die festen Frontabdeckungen werden unterhalb des Tresens zwischen den Beinen befestigt und von dem integrierten Beleuchtungssystem der JUSTINCASE portable bar von oben beleuchtet. Sie bietet einen knitterfreien Blickschutz, um den Stauraum unter der Bar nutzen zu können.

Druck: 4C - Digitaldruck auf weißes Vinyl 4C - nach Ihrer digitalen Vorlage. Zusätzlicher Kratzschutz durch Schutzlaminat. Druckvorlagen werden auf Anfrage per Mail zugesendet.

Material:

Alu-Sandwichpanel, einbrennlackiert B1, Q1

Maße B/H/T:

134 x 70 x 20 cm (Sockelstreifen aus PVC, grau)

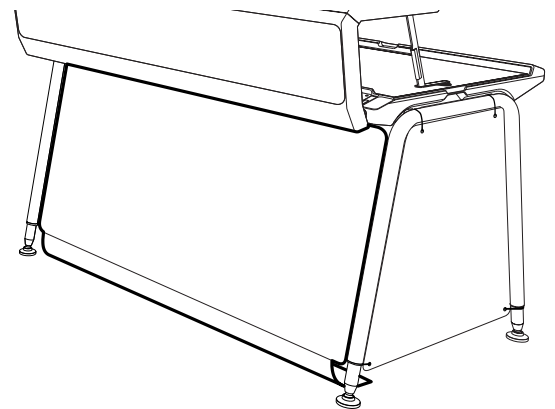

173,00 €/* Frontabdeckung Uni Weiß

*Abholpreise inkl. MwSt.,
zzgl. Versand- und Lieferkosten

Farben	Artikelnummer
Uni Weiss, Sockel Grau	26177-V2ALUFCO

190,00 €/* Folierung 4C Front

*Abholpreise inkl. MwSt.,
zzgl. Versand- und Lieferkosten

Farben	Artikelnummer
CMYK Bedruckt	26177-V2FRODIG

Seitenabdeckung aus Alu-Sandwichplatte

Die festen Frontabdeckungen werden unterhalb des Tresens zwischen den Beinen befestigt und von dem integrierten Beleuchtungssystem der JUSTINCASE portable bar von oben beleuchtet. Sie bietet einen knitterfreien Blickschutz, um den Stauraum unter der Bar nutzen zu können.

Druck: 4C - Digitaldruck auf weißes Vinyl 4C - nach Ihrer digitalen Vorlage. Zusätzlicher Kratzschutz durch Schutzlaminat. Druckvorlagen werden auf Anfrage per Mail zugesendet.

Material:

Alu-Sandwichpanel, einbrennlackiert B1, Q1

Maße B/H/T:

72 x 68 cm

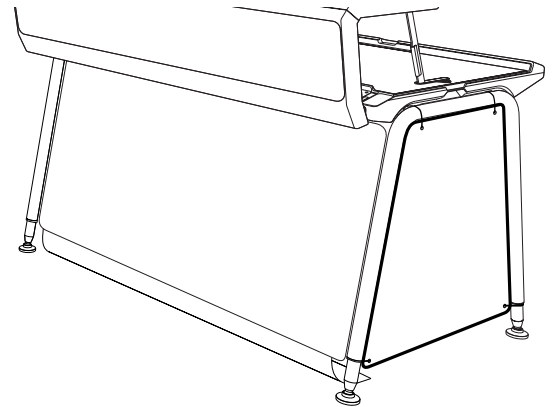

130,00 €/ Seitenplane Uni Weiß

*Abholpreise inkl. MwSt.,
zzgl. Versand- und Lieferkosten

Farben	Artikelnummer
Weiß	26177-V2ALUSCO

154,00 €/ Folierung 4C Seite

*Abholpreise inkl. MwSt.,
zzgl. Versand- und Lieferkosten

Farben	Artikelnummer
CMYK Bedruckt	26177-V2SEIDIG

Deckel für Aussparung in der Arbeitsplatte

Bündiger Deckel um eine geschlossene Arbeitsfläche zu erhalten, falls kein CNC-Behälter oder Zapfhahn, etc. im Einsatz ist

107,00 €*

*Abholpreise inkl. MwSt.,
zzgl. Versand- und Lieferkosten

Farben	Artikelnummer
Uni Weiss	26177-V2010200

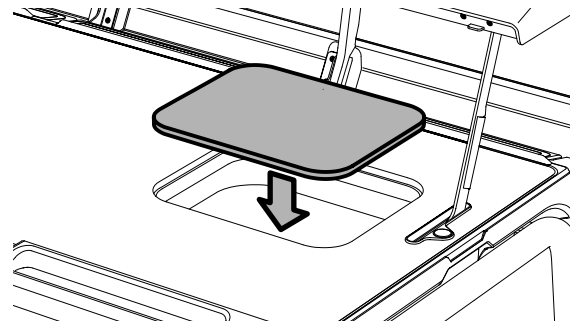

Edelstahlbecken ohne Ablauf

Das CNS-Becken aus mattiertem Edelstahl in hochwertiger Qualität, wird in die Öffnung der Arbeitsplatte eingesetzt und bietet Platz für z.B. Flaschen, limetten, etc.

Material:

Edelstahl mattiert, robuste Ausführung

Maße B/H/T:

32 x 26 x 20 cm

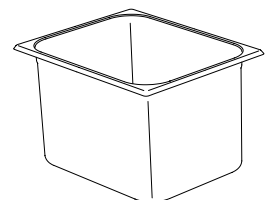

77,00 €*

*Abholpreise inkl. MwSt.,
zzgl. Versand- und Lieferkosten

Farben	Artikelnummer
Edelstahl	26177-OP010010

Edelstahlbecken mit Ablauf und Abwassertank

Das CNS-Becken wird in der Öffnung der Arbeitsplatte eingesetzt und dient zur Aufbewahrung von Flaschen und Eis: Das Schmelzwasser kann ablaufen und wird in einem faltbaren Abwasserbehälter (20 l) gesammelt. Es kann somit immer wieder frisches Eis von oben nachgefüllt werden, ohne den Behälter entleeren zu müssen. Bitte beachten Sie: In sehr feuchter Umgebung kann es zu Kondensatbildung an der Aussenseite des Behälters kommen.

Material:

Edelstahl matiert, Kunststoff

166,00 €*
 *Abholpreise inkl. MwSt.,
 zzgl. Versand- und Lieferkosten

Farben	Artikelnummer
Edelstahl	26177-OP010015

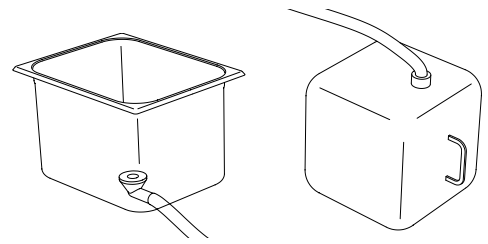

Deckel für Aussparung in der Arbeitsplatte

Mit CNC-Becken, klappbaren Wasserhan im matteierten Edelstahllook Ablauf, Frischwasserkanister 20 l, Netzteil, 12 V Tauchpumpe, Abwassertank und Schläuchen.

Material:

Edelstahl, Kunststoff, gefräste HPL-Compactplatte

Maße B/H/T:

32 x 26 x 20 cm

387,00 €*
 *Abholpreise inkl. MwSt.,
 zzgl. Versand- und Lieferkosten

Farben	Artikelnummer
Uni Weiss	26177-V2010020

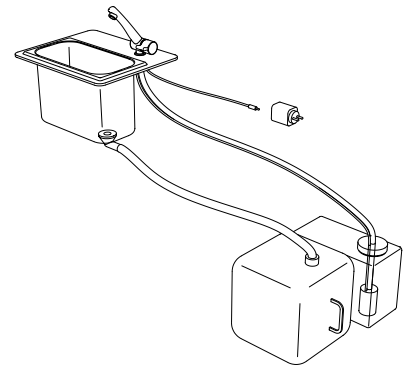

Bierzapfhahn und Tropftrasse

Das Zapfhahnmodul wird in die Öffnung der Arbeitsplatte eingesetzt und kann von unten mit einer Kühlanlage verbunden werden. Die inkludierte Tropftrasse aus Edelstahl ist zum entleeren abnehmbar. Kühlanlage nicht enthalten

Material:

Edelstahl, gefräste HPL-Compactplatte

433,00 €*
 *Abholpreise inkl. MwSt.,
 zzgl. Versand- und Lieferkosten

Farben	Artikelnummer
Edelstahl	26177-OP010030

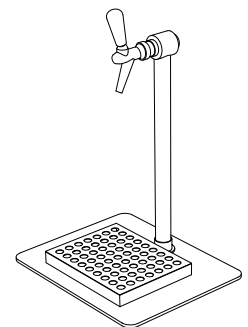

Speed Rack aus Aluminium Pulverbeschichtet

Robustes Speed Rack aus 2 mm starkem Aluminiumblech für die Aufnahme von bis zu 5 Flaschen - Bis zu 2 dieser Flaschenhalter lassen sich in die Tragegriffe jedes Barelementes einhängen.

Material:

Aluminium pulverbeschichtet mit Kratzschutz aus Kunststoff

208,00 €*

*Abholpreise inkl. MwSt.,
zzgl. Versand- und Lieferkosten

<u>Farben</u>	<u>Artikelnummer</u>
Silbergrau	26177-OP030012

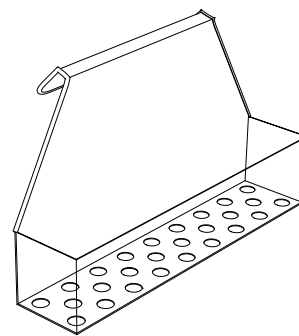

Transportbox zum einhängen

Die Transportbox für Kleinteile ist ein modifizierter Euronormbehälter mit verstärktem Boden und Haken zum einhängen an der Unterseite der Bar. Die Box bietet Platz für Kleinteile während des Transportes und dient gleichsam als zusätzlicher Stauraum während ihrer Veranstaltung

Material:

PP, Sperrholz beschichtet

Maße B/H/T:

60 x 42 x 40 cm

130,00 €*

*Abholpreise inkl. MwSt.,
zzgl. Versand- und Lieferkosten

<u>Farben</u>	<u>Artikelnummer</u>
Silbergrau	26177-V2005040

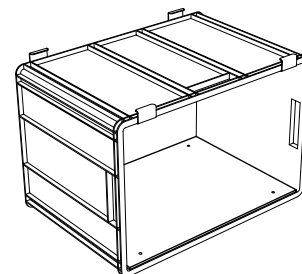

Thermo Eis-Box-Set

Das Thermo Eis-Box-Set besteht aus zwei Thermoboxen und einem passenden Transport Trolley (passen auch JUSTINCASE Transportbox). Ideal für den Transport und die Aufbewahrung von Eiswürfeln. Das Set passt perfekt unter die mobile Bar und sorgt so stets für kühle Drinks.

Material:

EPP (Thermo-Box), Stahl (Trolley)

Maße B/H/T:

60 x 30 x 40 cm Boxen

60 x 78 x 40 cm Boxen + Trolley

Tragkraft Wagen:

250 kg mit 2 Bock- sowie 2 bremsbaren Rollen mit Vollgummireifen, abriebfest

166,00 €*

*Abholpreise inkl. MwSt.,
zzgl. Versand- und Lieferkosten

<u>Farben</u>	<u>Artikelnummer</u>
Boxen dunkelgrau, Trolley Rot	26177-ICEJICSET

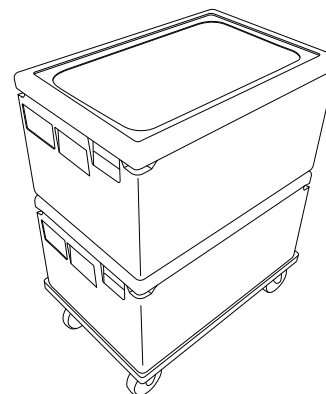

Thermo-Eis-Box

Material:
EPP

65,00 €*

*Abholpreise inkl. MwSt.,
zzgl. Versand- und Lieferkosten

<u>Farben</u>	<u>Artikelnummer</u>
Dunkelgrau	26177-ICEJIC001

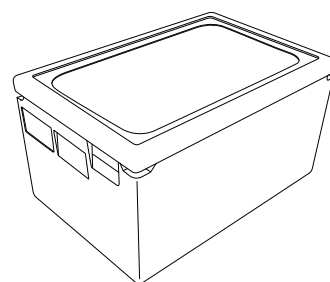

Seitlicher Beinbügel

Die robusten Beinbügel sind höhenverstellbar, mit einer Schnursicherung für die Fußsteller ausgestattet und können für den Transport zum Paar zusammengesteckt werden.

Material:
Edelstahl (höhenverstellbar: Polyamid), Oberfläche Glasperlgestrahlt

Maße B/H/T:
10 cm Verstellbereich

Gewicht:
4,5 kg

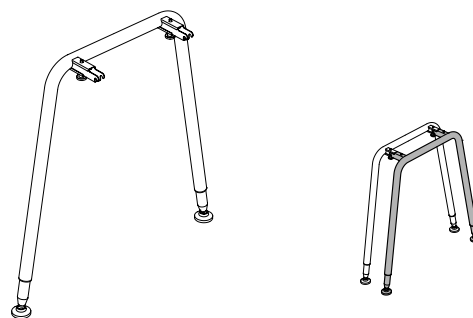

297,00 €* Stck.

*Abholpreise inkl. MwSt.,
zzgl. Versand- und Lieferkosten

<u>Farben</u>	<u>Artikelnummer</u>
Silbergrau	26177-V2090001

Thermo-Eis-Box-Set

Das Verbindungsbein ist höhenverstellbar, mit einer Schnursicherung für die Fußsteller ausgestattet und kann für den Transport mit den Endbeinen zusammengesteckt werden.

Material:
Edelstahl (höhenverstellbar: Polyamid), Oberfläche Glasperlgestrahlt

Maße B/H/T:
10 cm Verstellbereich

Gewicht:
4,5 kg

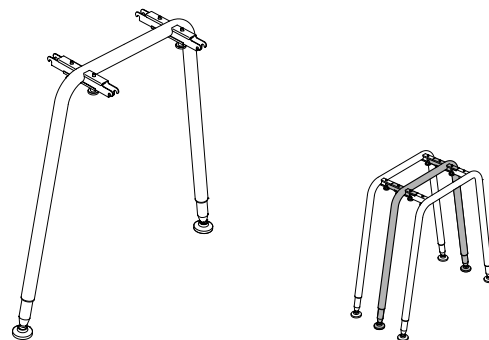

321,00 €*

*Abholpreise inkl. MwSt.,
zzgl. Versand- und Lieferkosten

<u>Farben</u>	<u>Artikelnummer</u>
Silbergrau	26177-V2090002

Transporttasche

Für 1 Barkorpus Grundelement. Zum Schutz der Oberfläche beim Transport.

Material:

5 mm Polsterung, reißfestes Kunstleder, Tragegurte mit weichem Schulterposter, hochwertiger Reißverschluss, Verstärkung am Taschenboden

285,00 €*
 *Abholpreise inkl. MwSt.,
 zzgl. Versand- und Lieferkosten

Farben	Artikelnummer
Schwarz	26177-VBAG010

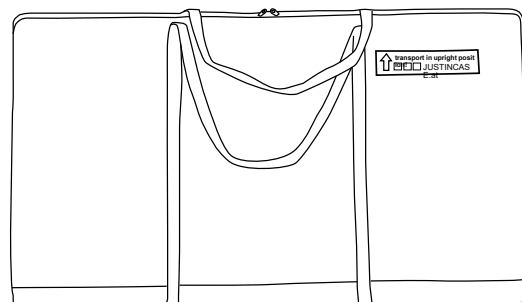

Transporttasche für Planen

Diese Köchertasche mit Trageriemern und Klettverschluss bietet Schutz für Ihre Planen während des Transportes.

Material:

Wasserfest beschichtetes Gewebe, schwarzes Einfassband

101,00 €*
 *Abholpreise inkl. MwSt.,
 zzgl. Versand- und Lieferkosten

Farben	Artikelnummer
Aluminium, Silber, Schwarz	26177-V2BAG020

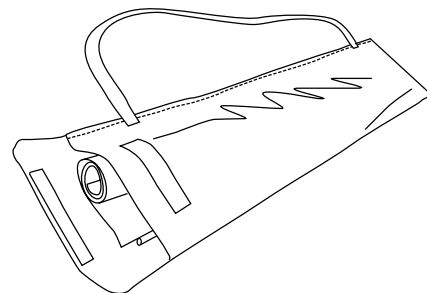

Alu Branding Bag

Die Transporttasche für Alu-Brandings schützt Ihre Brandings vor Kratzern und erleichtert den Transport. Die Tasche bietet Raum für bis zu 2 Alu-Brandings-Sets.

Material:

5 mm Polsterung, reißfestes Kunstleder, Tragegurte mit weichem Schulterposter, hochwertiger Reißverschluss, Verstärkung am Taschenboden

238,00 €*
 *Abholpreise inkl. MwSt.,
 zzgl. Versand- und Lieferkosten

Farben	Artikelnummer
Beige	26177-V2BAG030

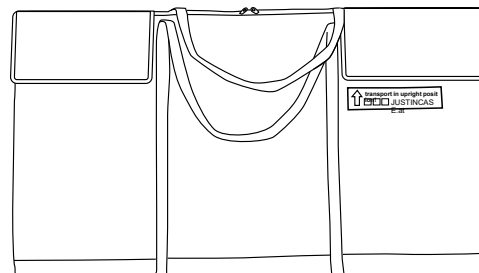

Flightcase

Ordnung und Sicherheit fürs System: Das JUSTINCASE Flightcase bietet Platz für bis zu 2 Barelemente samt Beinen und allen optionalen Ausstattungselementen. Bei häufigen und weiten Transporten zum Einsatzort, gewährleistet dieses professionelle Flightcase guten Schutz für Ihr Equipment. Mit stabilisierenden Zwischenwänden, Kantenschutz, Kugelecken, Polsteung, versenkten Schlössern und Griffen, Oösen für Vorhängeschlösser, 4 Lenkrollen (2 davon feststellbar). Ihr Firmenloge kann auf Wunsch kostenfrei eingefräst werden

Material:

Sperrholz beschichtet, "non wood"

Maße B/H/T:

150 x 102 x 90

Gewicht:

74 kg



1190,00 €*

*Abholpreise inkl. MwSt.,
zzgl. Versand- und Lieferkosten

Farben	Artikelnummer
Schwarz	26177-V2040020

Justincase Skater

- Einfacher Transport
- Wendig und Multifunktional
- Kompakte Lagerlösung
- Auch zum Transport von Boxen
- Sehr robust und Langlebig



Skater - Single

Der Skater - Single stellt eine sehr praktische Erweiterung des Systems dar. Die zusammengesteckten Beinbügel einer Einzelbar lassen sich mit Hilfe der Griffschrauben, fest am Skater montieren. In den Zwischenraum der Beine wird nun das Barelement eingeschoben und mit dem Gurt verzurt. Zur Schonung der Barlackierung sollte die Bar nur in der Schutztasche transportiert werden. Ohne Kraftanstrengung lässt sich das Barelement auf diese Weise transportieren und ist auch in ihrem Lager stets kompakt verstaut. In einem Lieferwagen ist die Bar mit Zurrgurten an eine Wand zu befestigen, um ein Wegrollen zu verhindern.

Material:

Robuster ABS-Kunststoffkörper, schwarz matt, 2 starre Achsen mit rollengelagerten Vollgummireifen - spurfrei, abriebfest,

Lieferumfang:

Skater Single, Spanngurt



261,00 €*

*Abholpreise inkl. MwSt.,
zzgl. Versand- und Lieferkosten

Farben	Artikelnummer
Schwarz	26177-OP080001

Skater - Doppel

Der Skater - Doppel erlaubt das einfache Manövrieren einer kompletten Doppelbar. Die zusammengesteckten Beinbügel einer Doppelbar lassen sich mit Hilfe der Griffschrauben, fest am Skater montieren. In den Zwischenraum der Beine werden nun die Barelemente eingeschoben und mit dem Gurt verzurrt. Zur Schonung der Barlackierung sollten die Bars nur in der Schutztasche transportiert werden. Auf diese Weise lassen sich 2,8 m Bars transportieren und sind auch im Lager stets kompakt verstaut. Auf dem Rollerrahmen lassen sich auch Normkisten transportieren. Er hat bis zu 250 kg Tragkraft. Dazu ist der Kunststoffeinsatz zur Aufnahme der Bars herauszunehmen. Dieser passt wiederum wie ein Deckel auf die oberste Kiste.

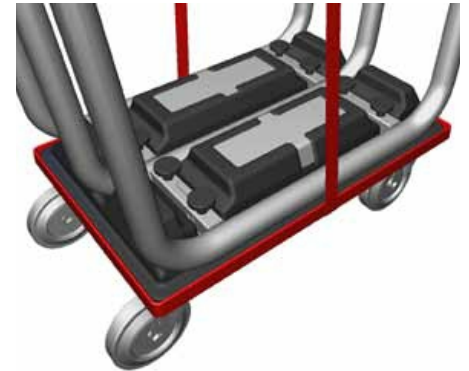

Material:

Robuster ABS-Kunststoffkörper, schwarz matt, 2 starre Achsen mit rollengelagerten Vollgummireifen - spurfrei, abriebfest,

Lieferumfang:

Skater Single, Spanngurt

309,00 €*

*Abholpreise inkl. MwSt.,
zzgl. Versand- und Lieferkosten

<u>Farben</u>	<u>Artikelnummer</u>
Schwarz	26177-OP080002

Miura Barhocker

Stapelbarer Barhocker.

Material:

Verstärktes Polypropylen (PP)

Maße B/H/T:

40 x 78 x 47

226,00 €* Stck.

*Abholpreise inkl. MwSt.,
zzgl. Versand- und Lieferkosten

<u>Farben</u>	<u>Artikelnummer</u>
Verschiedene Farben	26177-MIURASTOOL



Miura Stehtisch

Stapelbarer Stehtisch.

Material:

Metallplatte (klappbar) und Fußplatte aus Metall

Maße B/H/T:

60 Ø x 109 cm

511,00 €* Stck.

*Abholpreise inkl. MwSt.,
zzgl. Versand- und Lieferkosten

<u>Farben</u>	<u>Artikelnummer</u>
Verschiedene Farben	26177-MIURATABLE



FALTFIX.de



Ein deutschlandweit einmaliges Themenkonzept

Gewerbe | Kind Mode Wohnen Garten Freizeit Sport Fahrzeug Reise Tier

klippen • klappen • falten • stecken • teleskopieren • stapeln • aufblasen • transportieren • ordnen • verstauen



FALTFIX.de ist ein Angebot von:

ruck zuck FERTIG
Zeißstr. 36
09131 Chemnitz

Ansprechpartner:
Inh. Marcel Möder

Bestellung und Beratung:

Tel. 0371. 918957-97
Fax 0371. 918957-98
Mail info@faltfix.de
Web www.faltfix.de

FALT- UND STECKPRODUKTE aus der ganzen Welt

Viel mehr **ZEIT, PLATZ, ORDNUNG** und **MOBILITÄT**